



Province of the
EASTERN CAPE
EDUCATION

**NASIONALE
SENIOR SERTIFIKAAT**

GRAAD 10

NOVEMBER 2019



**GEOGRAFIE V1
BYLAE**

PUNTE: 225

TYD: 3 uur



Hierdie bylae bestaan uit 10 bladsye.

FIGUUR 1.1: AARDVERWARMING

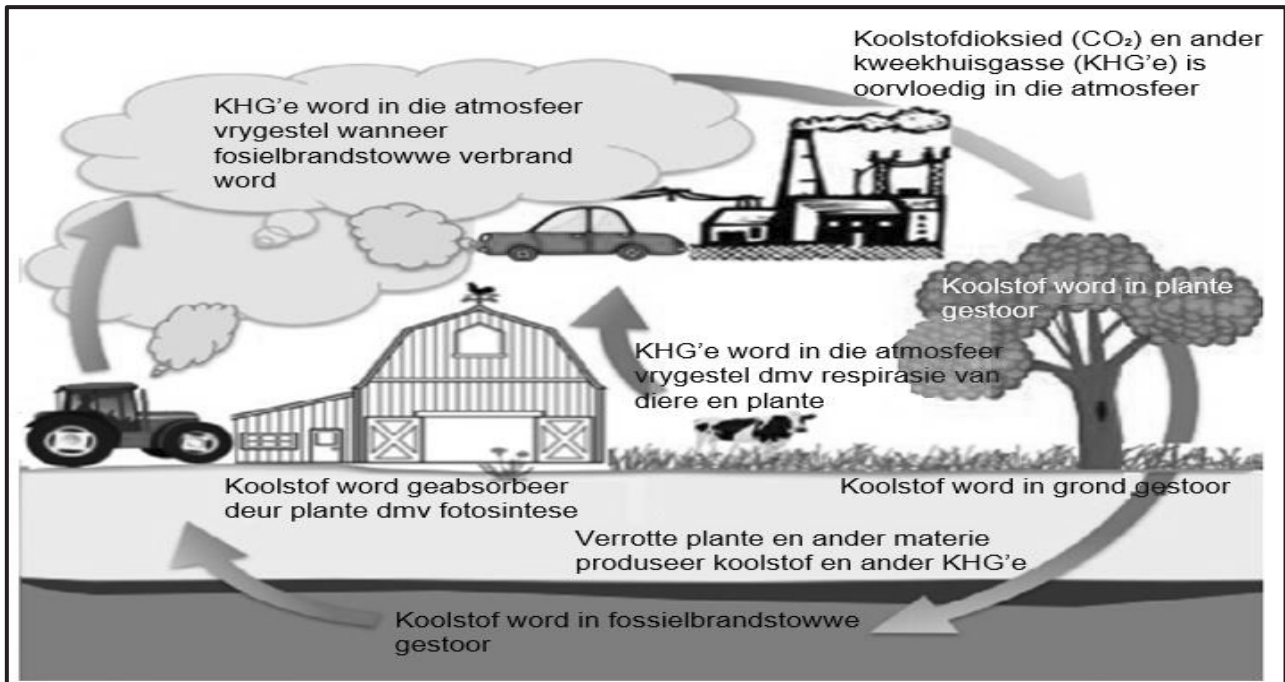

[Bron: Google Images]

FIGUUR 1.2: KONTINENTALE DRYWING

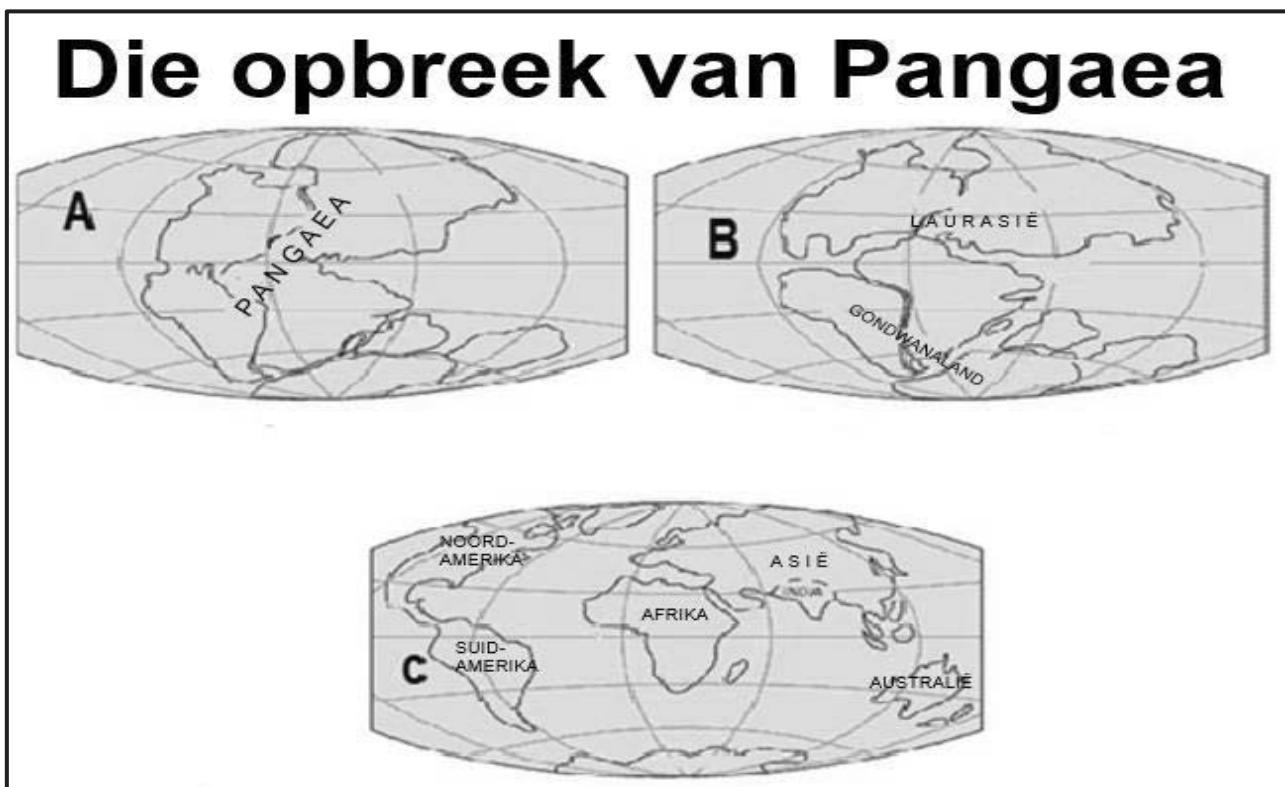

[Bron: Google Images]

FIGUUR 1.3: SINOPTIESE WEERKAART

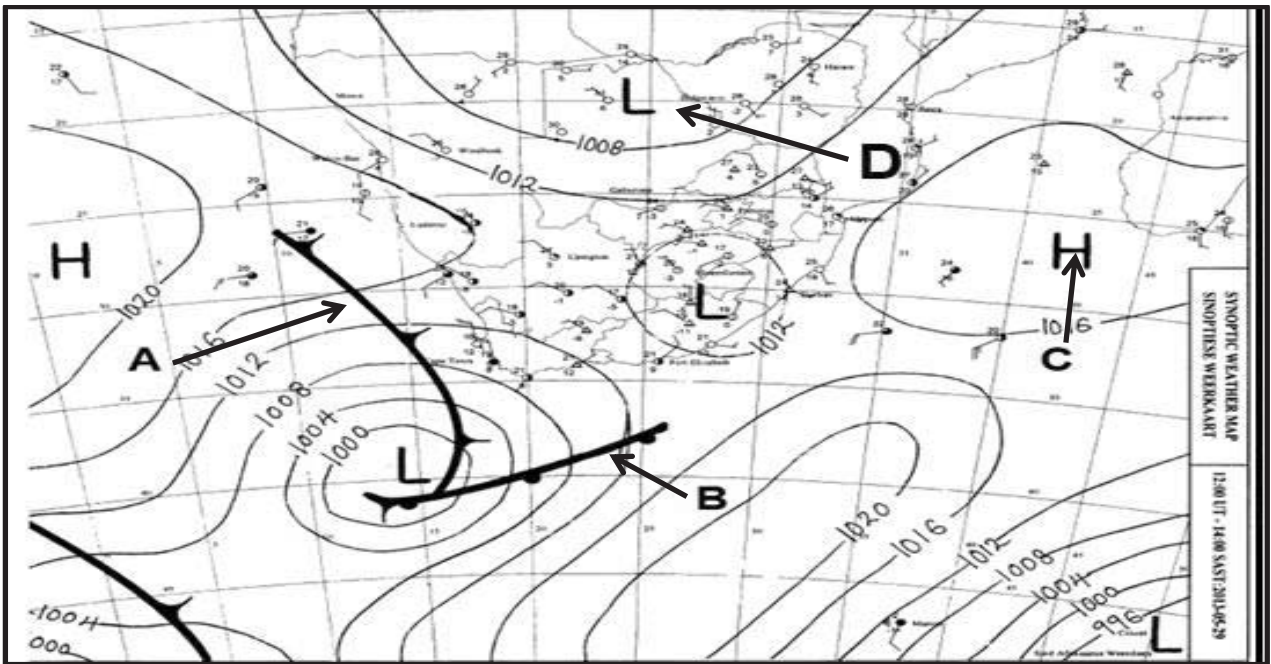

[Bron: Google Images]

FIGUUR 1.4: LAE VAN DIE ATMOSFEER

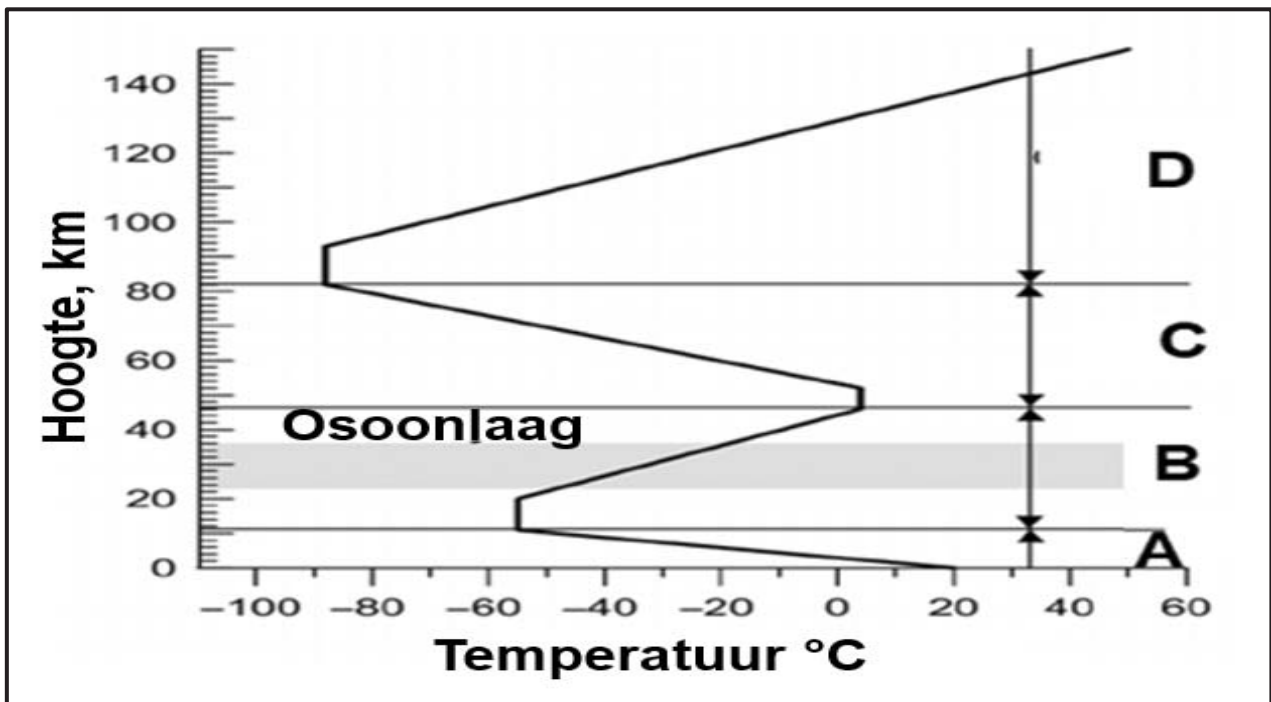

[Bron: Google Images]

FIGUUR 1.5: INTRUSIEWE STOLLINGSAKTIWITEIT EN VERSKYNSELS

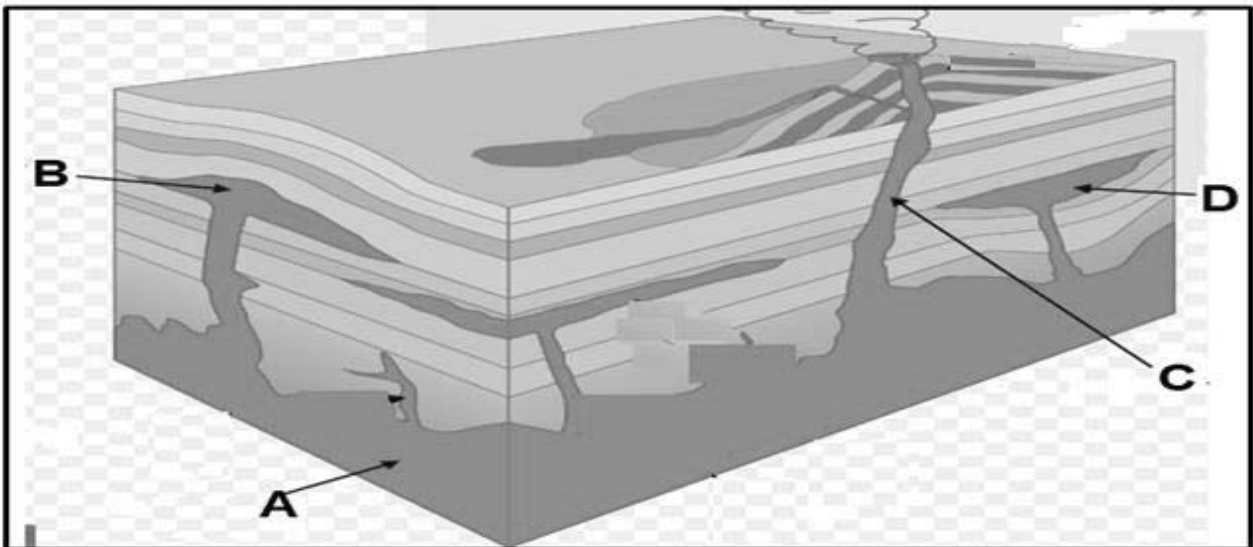

[Bron: Google Images]

FIGUUR 1.6: VULKANIESE UITBARSTING

Berg Sinabung: Waarskuwing van 'n vulkaniese uitbarsting nadat 'n groot askolom in Indonesië paniek gesaai het.



'n Reuse askolom bo die Indonesiese eiland Sumatra is sowat vyf myl die lug ingeskiet, nadat 'n aktiewe vulkaan uitgebars het. Indonesiese amptenare het gewaarsku dat verdere vulkaniese aktiwiteite moontlik is, alhoewel die waarskuwingsvlak van die vulkaan onveranderd gebly het.

Inwoners word aangeraai om binnenshuis te bly en gesigmaskers te dra, as hulle dit buite sou waag, om hulself teen vulkaniese as te beskerm. Sinabung was ongeveer 400 jaar lank onaktief voordat dit in 2010 uitgebars het en twee mense dood gemaak het. Sedertdien het dit een van die aktiefste vulkane in Suidoos-Asië geword, wat negatiewe en positiewe gevolge vir die land inhou.

Meer as 'n dosyn mense het gesterf en duisende is gedwing om te vlug toe dit in 2014 uitgebars het. Indonesië is veral geneig tot seismiese aktiwiteite weens die ligging aan die 'Ring van Vuur', 'n vulkaanboog en verskuiwingslyne rondom die Stille Oseaan bekken.

[Bron: <https://www.independent.co.uk/news/world/asia/mount-sinabung-volcano-eruption>]

FIGUUR 2.3: FAKTORE WAT TEMPERATUUR BEÏNVLOED – SEESTROME

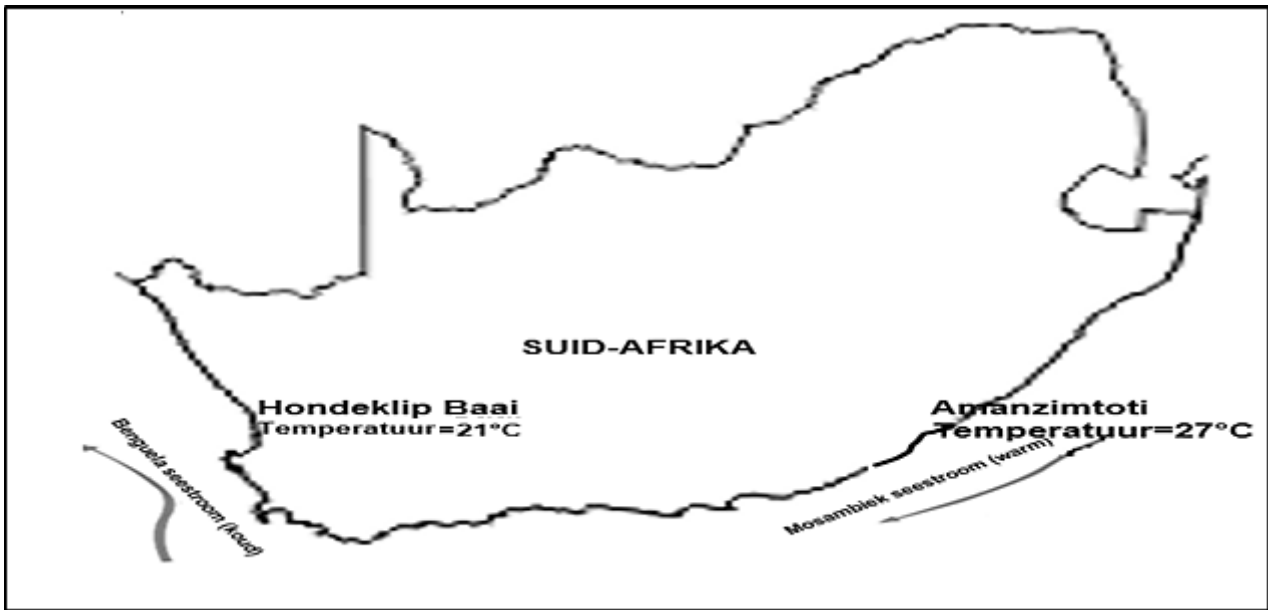

[Bron: Google Images]

FIGUUR 2.4: RELIËF (OROGRAFIESE) REËNVAL

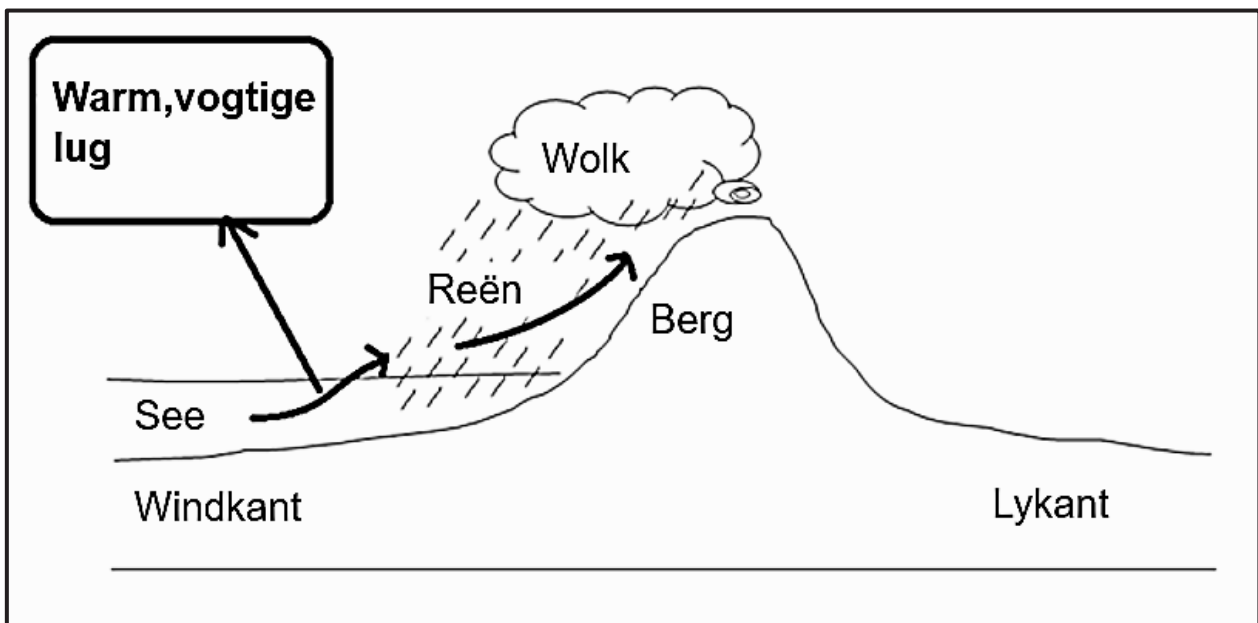

[Bron: Google Images]

FIGUUR 2.5: AARDBEWING IN NEPAL



'n Aardbewing van 7,8 op die Richterskaal het Nepal op 25 April 2015 getref en het multiverdieping-geboue in Kathmandu vernietig. Dit het verder grondverskuiwings en sneusortings in die Himalaja-gebergtes veroorsaak. Dit was die dodelikste aardbewing in die streek in 81 jaar omdat byna 9 000 mense dood is en meer as 22 000 beserings opgedoen het.

Humanitêre organisasies het vinnig op die ramp gereageer met soek- en reddingspanne en onmiddellike hulpverlening. Werk is nog aan die gang om skole, klinieke, huise en lewens te herbou, en families en gemeenskappe te help om meer weerstand teen omgewingskotte op te doen. Die oorlewendes het mense van regoor die wêreld om bystand (hulp) gevra.

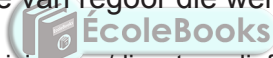

[Vry vertaal uit www.worldvision.org/disaster-relief-news-stories/2015-nepal-earthquake-facts]

FIGUUR 2.6: DIE INTERNE STRUKTUUR VAN DIE AARDE

Die aarde is soos 'n gekookte eier met verskillende lae, naamlik: die *buitekern*, *binnekern*, *kors* en *mantel*. Die kors is 'n dun laag wat uit verskillende gesteentes saamgestel is.

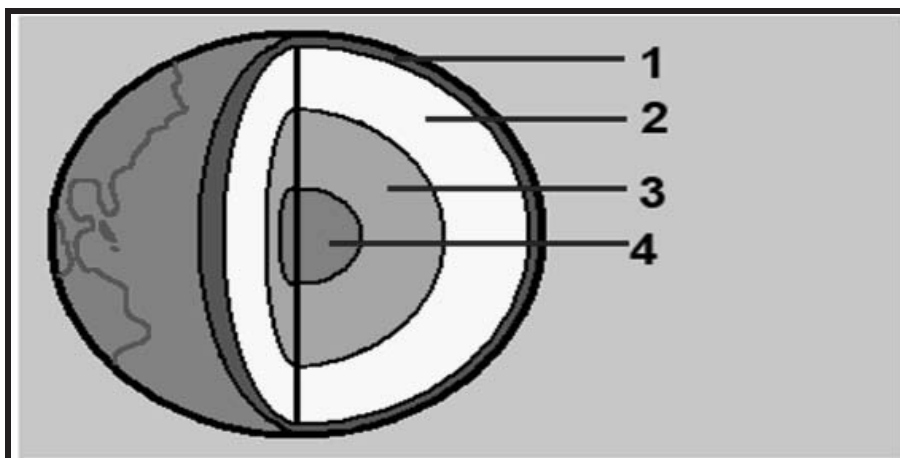

[Bron: Google Images]

FIGUUR 3.3: KHOMANANI 'SAAMSTAAN' (SORG SAAM) TEEN MIV / VIGS

Die loveLife-veldtog is al sedert 1999 in werking en gebruik 'n wye verskeidenheid media wat hoofsaaklik op tieners gerig is. Vigs dra grootliks by tot die babasterftesyfer in Suid-Afrika. In 2016 is sterftes weens MIV / Vigs na raming ongeveer 150 376 en 3,7 miljoen mense het ARV-behandeling vir MIV ondergaan. Teen 2018 het meer as 4,5 miljoen mense ARV's geneem.

Daar is verskeie grootskaalse kommunikasieveldtogte wat met die bewusmaking van MIV en Vigs, asook breër gesondheidsverwante kwessies verband hou.

Khomanani, wat 'saamstaan' beteken, is sedert 2001 bedryf en was die belangrikste Vigs-bewusmakingsveldtog van die regering se Departement van Gesondheid. Soul City en Soul Buddyz is twee multimedia-veldtogte – gerig op onderskeidelik volwassenes en kinders – wat 'n gesamentlike jaarlikse begroting van R100 miljoen het, en gebruik maak van uitsaai, gedrukte en buite-media om goeie seksuele gesondheid en welstand te bevorder.

[Bron: www.southafrica-pig.blogspot.com]

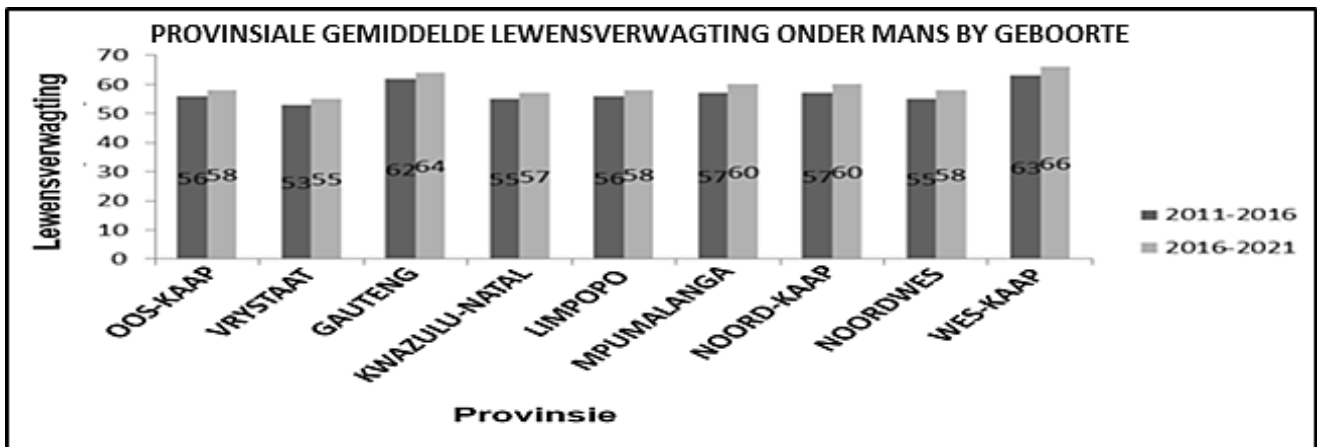
FIGUUR 3.4: PROVINSIALE GEMIDDELDE LEWENSVERWAGTING ONDER MANS

[Bron: Statistics South Africa]

FIGUUR 3.6: OORSTROMINGS IN KWAZULU-NATAL**Ten minste 51 dood in KZN-oorstromings – verslae**

Minstens 51 mense is dood verklaar ná die oorstromings in KwaZulu-Natal wat veroorsaak is deur swaar reën, het EWN berig. Nomusa Dube-Ncube, LUR vir Samewerkende Regering in KwaZulu-Natal, het volgens berigte gesê dat meer liggame onder die puin ontdek is toe reddingsoperasies die hele Dinsdagnag voortgesit is. Daar is nog vyf mense waarvoor daar nog nie rekenskap gegee kan word nie, het sy gesê.

'Daar is al tientalle gevalle van ineengestorte mure en oorstromde huise aangemeld, met 235 huise in Durban wat reeds as beskadig geassesseer is. Paaie is ook oorstrom, wat die verkeer ontwrig. Motoriste en voetgangers word aangemoedig om uiters versigtig op die paaie wat reeds oorstrom is, te wees of waar daar 'n groot risiko vir flitsvloede is,' het Dube-Ncube gesê.

Die owerhede het 145 mense wat misplaas is aangemeld, van wie sommige alreeds skuiling by familieledede gevind het.

Dube-Ncube het inwoners en besoekers aan die provinsie gemaan om op hulle hoede te bly en na hoër grond te beweeg as hulle bedreig word.

[Bron: <https://www.news24.com/SouthAfrica/News>]

FIGUUR 4.2: DIE VERSKIILLENDE FASES VAN WATER

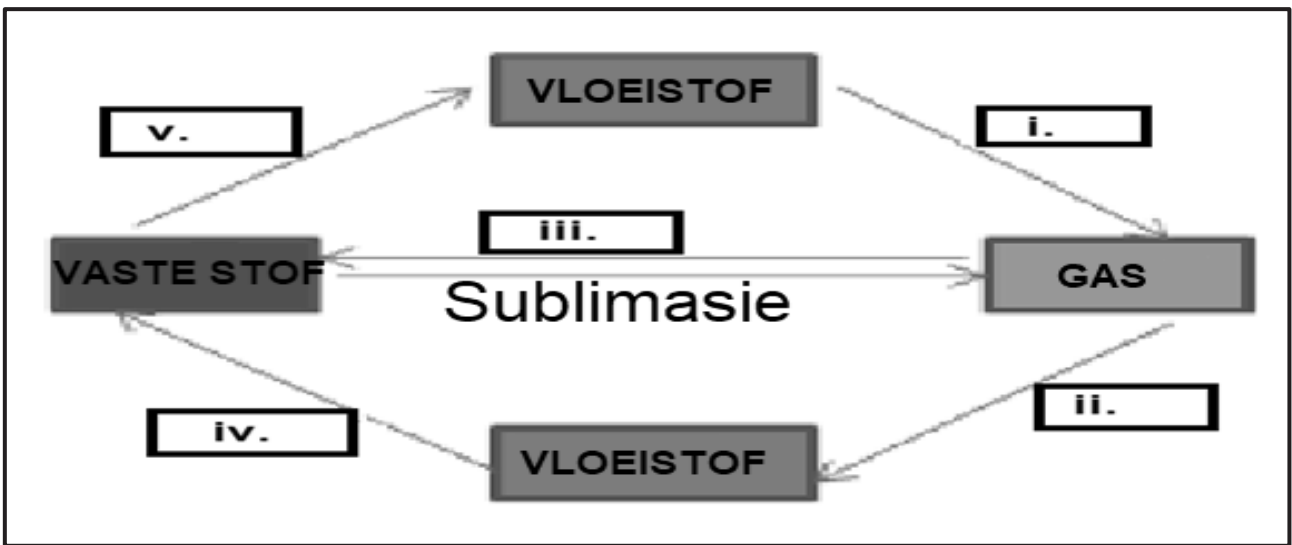

[Aangepas uit Google Images]

FIGUUR 4.4: LANDELIK-STEDELIKE MIGRASIE



[Bron: Google Images]

FIGUUR 4.5: WATERKRISIS IN MAKHANDA, OOS-KAAP

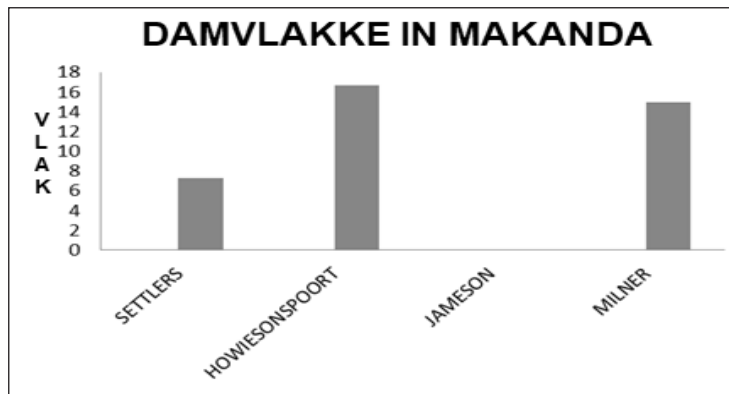

Makanda gebruik tans 18 megaliter water elke dag – ongeveer 180 liter per persoon. Die vernietigende droogte het veroorsaak dat damme bykans leeg is en dit is onwaarskynlik dat dit sal herstel totdat / tensy ons aansienlike reënval kry.

Daarom beperk ons die verbruik tot 50 liter per persoon per dag wat onmiddellik in werking tree, om die Settlers-toevoer langer te kan gebruik en die datum waarop dit sal ophou om lewensvatbaar te wees, te verleng.

Ons probeer ook om die produksie te stabiliseer en om die aantal stadsreservoirs wat deur die James Kleynhans-suiweringswerke gevul word, te verhoog om onmiddellik dele van die stad te voorsien, wat druk op die Settlers effens sal verlig.

[Bron: <http://www.makana.gov.za/water-crisis/>]

FIGUUR 4.6: VISBEVOLKING TUIMEL MET 50%

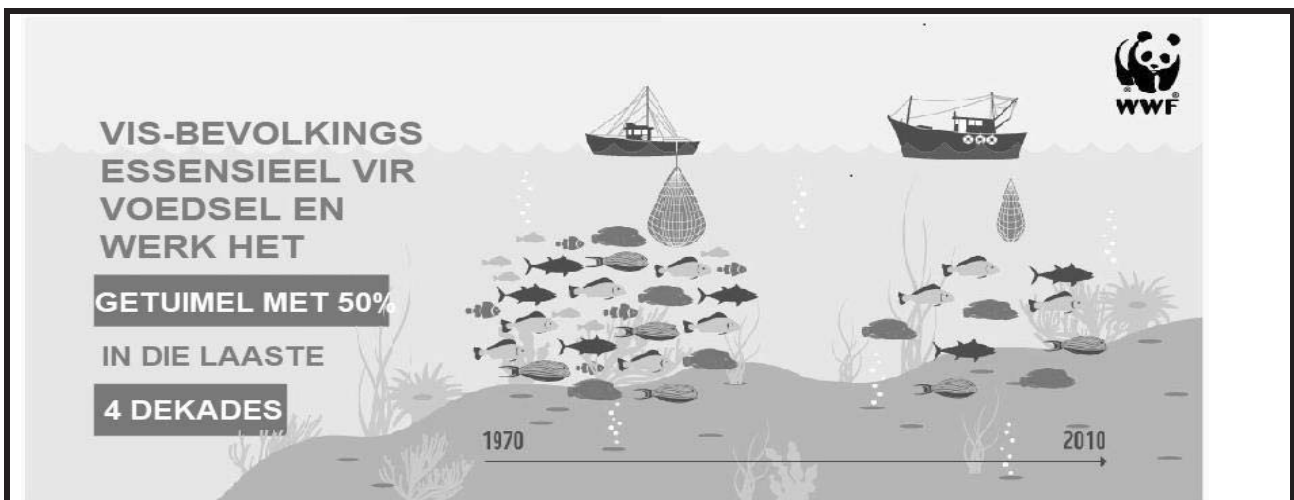

Baie mense in Suid-Afrika is afhanklik van vis as voedselbron en inkomste. In Suid-Afrika is die visserybedryf R6 miljard werd en verskaf werk aan meer as 27 000 mense. Oorbevissing en onwettige visvang bedreig die lewensbestaan van mense wat in die bedryf werksaam is. Dit bedreig ook kwesbare ekosisteme en seediere soos robbe, kusvoëls en groter visse wat van voedsel as voedselbron afhanklik is.

Daar is slegs 'n beperkte hoeveelheid vis in ons oseane en hierdie hulpbronne word stelselmatig uitgewis.

Volgens die World Wildlife Fund (WWF) is meer as 30% van die wêreld se visserye oorbevis en is streng bestuur nodig om dit te herstel. Die teikenvissery van top roofdiere soos tuna verander mariene gemeenskappe. As gevolg van kommersiële visvang, het die bevolking van die Atlantiese Blouvintuna afgeneem tot op die punt waar hul voortbestaan as 'n spesie bedreig word. Ons kan egter hierdie probleem oplos deur die bestuur van visserye te hervorm.

[Bron: <https://www.westerncape.gov.za/general-publication/overfishing>]











