



Province of the  
**EASTERN CAPE**  
EDUCATION

**NASIONALE  
SENIOR SERTIFIKAAT**

**GRAAD 10**

**NOVEMBER 2020**

**TEGNIESE WETENSKAPPE V1  
(EKSEMPLAAR)**

**PUNTE: 150**

**TYD: 3 uur**

---

Hierdie vraestel bestaan uit 15 bladsye, insluitend 2 inligtingsblaaie.

---

**INSTRUKSIES EN INLIGTING**

Lees die volgende instruksies sorgvuldig deur voordat jy die vrae beantwoord.

1. Beantwoord AL die vrae.
2. Begin ELKE vraag op 'n NUWE bladsy in die ANTWOORDEBOEK.
3. Nommer die antwoorde korrek volgens die nommeringstelsel wat in hierdie vraestel gebruik is.
4. Jy mag 'n nieprogrammeerbare sakrekenaar gebruik.
5. Laat EEN reël tussen twee subvrae, byvoorbeeld tussen VRAAG 2.1 en VRAAG 2.2 oop.
6. Jy word aangeraai om die aangehegte GEGEWENSBLAAIE te gebruik.
7. Toon ALLE formules en substitusies in ALLE berekeninge.
8. Rond jou FINALE numeriese antwoorde tot 'n minimum van TWEE desimale plekke af.
9. Gee kort (bondige) motiverings, besprekings, ensovoorts waar nodig.
10. Skryf netjies en leesbaar.



**VRAAG 1: MEERVOUDIGEKEUSE-VRAE**

Verskeie opsies word as moontlike antwoorde vir die volgende vrae gegee. Kies die korrekte antwoord en skryf slegs die letter (A–D) langs die vraagnommers (1.1–1.10) in die ANTWOORDEBOEK neer, byvoorbeeld 1.11 E.

1.1 Kandela is die SI-eenheid vir ...

- A lengte.
- B stroomsterkte.
- C hoeveelheid stof.
- D ligintensiteit. (2)

1.2 Watter EEN van die volgende fisiese hoeveelhede het slegs grootte?

- A Krag
- B Dra
- C Kompasrigting
- D Waarborgtydperk (2)

1.3 Die korrekte wetenskaplike notasie vir 0,01 is:

- A  $1 \times 10^5$
- B  $10 \times 10^{-3}$
- C  $0,1 \times 10^{-2}$
- D  $100 \times 10^{-1}$  (2)

1.4 Watter van die volgende eenhede verteenwoordig afgeleide eenhede en is NIE 'n fundamentele eenheid NIE?

	<b>FISIESE HOEVEELHEID</b>	<b>SIMBOOL</b>	
A	Tyd	t	
B	Lengte	l	
C	Massa	m	
D	Arbeid	J	(2)

1.5 Die korrekte herleiding vanaf ure (h) na sekondes (s) is:

A  $4 \text{ ure} = 14\,000 \text{ s}$

B  $4 \text{ ure} = 14\,400 \text{ s}$

C  $4 \text{ ure} = 1\,440\,000 \text{ s}$

D  $4 \text{ ure} = 140 \text{ s}$

(2)

1.6 Die volgende diagram verteenwoordig 'n hefboom.

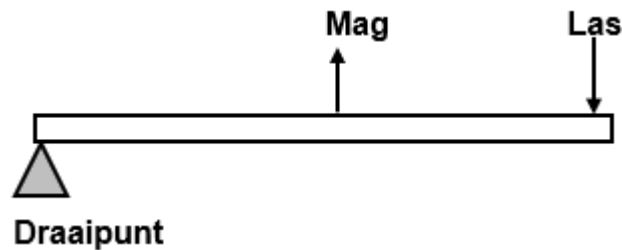

Watter tipe hefboom word in die bostaande diagram verteenwoordig?

A Tipe 2

B Tipe 1

C Tipe 3

D Tipe 4



(2)

1.7 Twee kragte van 20 N en 50 N is gebruik om 'n voorwerp in oostelike rigting te trek. Die ekwilibrant van die twee kragte is ...

A 70 N na oos.

B 30 N na oos.

C 70 N na wes.

D 30 N na wes.

(2)

1.8 'n Motor ry teen 'n snelheid van  $30 \text{ m}\cdot\text{s}^{-1}$  op 'n reguitpad. Wat is die spoed van die motor in  $\text{km}\cdot\text{h}^{-1}$  ?

A  $8,33 \text{ km}\cdot\text{h}^{-1}$

B  $30 \text{ km}\cdot\text{h}^{-1}$

C  $108 \text{ km}\cdot\text{h}^{-1}$

D  $130 \text{ km}\cdot\text{h}^{-1}$

(2)

- 1.9 Twee identiese gloeilampe is in parallel, soos in die stroombaan aangedui, verbind. Voltmeter,  $V_1$  en  $V_2$ , is oor elke gloeilamp verbind.

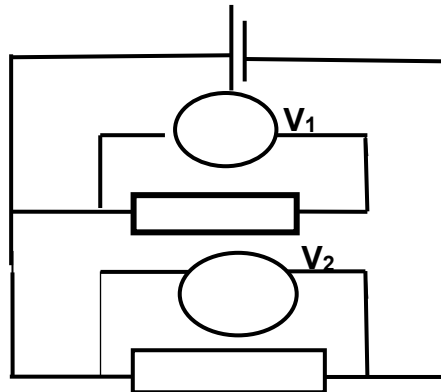

Watter EEN van die volgende voltmeterlesings is korrek?

- A  $V_1 = V_2$
- B  $V_1 = 2V_2$
- C  $V_1 = \frac{1}{2}V_2$
- D  $V_1 = \frac{3}{4}V_2$  (2)
- 1.10 Die SI-eenheid waarin die tempo van vloeï van lading gemeet word, word ... genoem.

- A ampère
- B coulomb
- C volt
- D watt

(2)  
[20]

**VRAAG 2 (Begin op NUWE bladsy.)**

Amanda loop vanaf haar huis na die winkel en stop by 'n sekere punt om te rus. Die reguitlyn afstand vanaf haar huis na die winkel is 500 m en vanaf die winkel na die punt van rus is 280 m.

- 2.1 Onderskei tussen *skalaar* en *vektor hoeveelhede*. (4)
- 2.2 Teken 'n vektordiagram wat die stelling in VRAAG 2.1 illustreer. (4)
- 2.3 Bereken die:
- 2.3.1 Afstand wat Amanda gereis het (2)
- 2.3.2 Verplasing wat Amanda afgelê het (3)
- 2.4 Caster Simenya hardloop 400 m in 48 s. Bereken haar gemiddelde spoed in meter per sekonde. (3)
- 2.5 Herlei die volgende:
- 2.5.1 48 s na ure (2)
- 2.5.2 400 m na km (2)
- 2.5.3 (Moenie 'n sakrekenaar gebruik nie.) v  
Verdeel die volgende groot getalle in wetenskaplike notasie:  
 $1\ 800 \div 900\ 000$  (3)
- 2.5.4 'n Formule-Een renmotor het 'n versnelling van  $35\ \text{m}\cdot\text{s}^{-2}$ . Bereken die tyd wat dit neem om van  $140\ \text{km}\cdot\text{h}^{-1}$  na  $280\ \text{km}\cdot\text{h}^{-1}$  te versnel. (4)
- 2.6 Klassifiseer die volgende hoeveelhede as vektore of skalare:
- 2.6.1 10 liter petrol (1)
- 2.6.2 'n Afstand van 2 km noordwaarts (1)
- 2.6.3 'n Spoed van  $50\ \text{m}\cdot\text{s}^{-1}$  in die rigting van die krans (1)
- 2.6.4 Massa van 200 g (1)
- 2.6.5 2-hektaar land (1)

**[32]**

**VRAAG 3 (Begin op NUWE bladsy.)**

3.1 Definieer die volgende terme:

3.1.1 *Spanningskrag* (2)

3.1.2 *Kompressie* (2)

3.2 Hieronder is 'n kragtediagram van 'n blok met 'n massa van 50 kg en al die kragte wat op die blok inwerk.

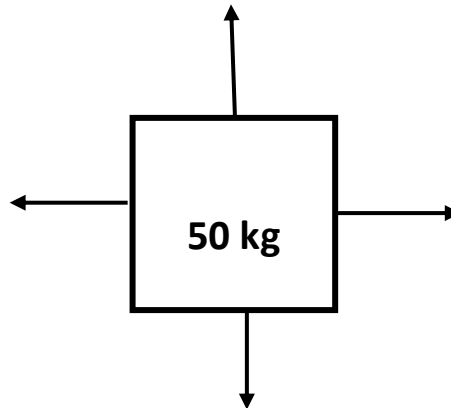

Teken 'n vryeliggaamdiagram en benoem al die kragte wat op die blok inwerk. (4)

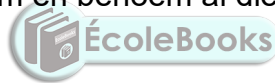

3.3 Christilene en Sipho het 'n tou om die blok met 'n massa van 20 kg aan beide kante, gebind. Hulle trek die blok gelyktydig aan beide kante, aan die teenoorgestelde punte van die tou.

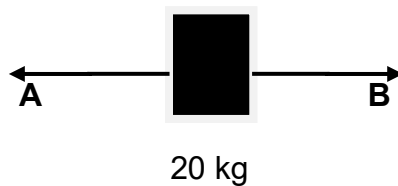

Teken 'n kragtediagram en benoem al die kragte wat op die blok inwerk. (3)

3.4 Bereken die resulterende krag wat op die blok inwerk. (3)

3.5 Is daar enige kontakke kragte wat op die blok inwerk? (1)

**[15]**

**VRAAG 4 (Begin op NUWE bladsy.)**

Die diagram hieronder toon die opwaartse en afwaartse kragte in ekwilibrium.

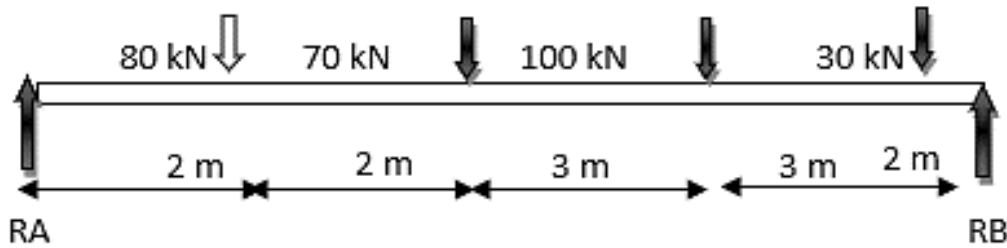

- 4.1 Definieer die term *ekwilibrant van kragte*. (2)
- 4.2 Bereken die opwaartse kragte RA en RB. (8)
- 4.3 Met behulp van berekeninge, bewys dat die opwaartse kragte gelyk is aan die afwaartse kragte. (2)
- 4.4 Definieer die volgende terme:
- 4.4.1 *Wringkrag (Moment van krag)* (2)
- 4.4.2 *Balk* (2)
- 4.5 'n Skrynwerker gebruik dikwels 'n hamer om 'n spyker vat stewig vassit, uit te haal.



- Bepaal die moment van krag vir die bostaande hefboom en toon die rotasierigting. (3)
- 4.6 Teken 'n netjies skets met byskrifte van 'n KLAS TWEE-hefboom. Toon die DRAAIPUNT, LAS en MAG op die skets aan. (6)
- 4.7 Skryf neer die formule om wringkrag te bereken. (1)

**[26]**



**VRAAG 5 (Begin op NUWE bladsy.)**

Die totale meganiese energie in 'n geïsoleerde stelsel sal altyd konstant bly. Solank die stelsel geïsoleerd bly, kan geen eksterne faktore dit beïnvloed nie.

- 5.1 Definieer die term *gravitasie-potensiële energie* in woorde. (2)
- 5.2 Energie is nodig vir lewe en om werk te doen en kan ook van een vorm van energie na 'n ander vorm oorgedra word.
- Noem enige VIER verskillende vorms van energie-oordrag. (4)
- 5.3 Sphiwo Tshabalala het die openingsdoel vir Bafana Bafana in die 2010 Sokkerwêreldbekertoernooi, gedool. Die 0,45 kg bal het sy voet met 'n snelheid van  $30 \text{ m}\cdot\text{s}^{-1}$  verlaat.
- Bereken die bal se kinetiese energie sodra die bal die voet verlaat het. (3)
- 5.4 Ayanda neem aan 'n veerpyltjie-kompetisie deel. Die veerpyltjie het 'n gravitasie-potensiële energie van 1,5 J en kinetiese energie van 5 J net voordat dit die veerpyltjebord tref. (3)
- 5.4.1 Bereken die veerpyltjie se meganiese energie voor dit die veerpyltjebord tref. (3)
- 5.4.2 Indien die massa van die veerpyltjie 0,1 kg is, bereken die hoogte van die veerpyltjie. (4)

**[16]**

**VRAAG 6 (Begin op NUWE bladsy.)**

- 6.1 Twee klein metaalsfere **B** en **C** geïsoleerd, dra ladings van  $10 \times 10^{-9} \text{ C}$  en  $-12 \times 10^{-9} \text{ C}$  onderskeidelik.

$10 \times 10^{-9} \text{ C}$

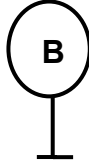

$-12 \times 10^{-9} \text{ C}$

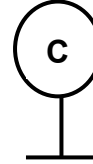

Hoe vergelyk die aantal elektrone op sfeer **B** met die aantal protone op sfeer **C**?

Skryf slegs MINDER AS, DIESELFDE of MEER AS neer.

(1)

- 6.2 Gee 'n rede vir jou antwoord op VRAAG 6.1.

(1)

- 6.3 Bereken die aantal elektrone in oormaat op sfeer **C**.

(3)

- 6.4 'n Kapsitor het kapasitansie van  $5 \mu\text{F}$  is aan 'n  $6 \text{ V}$  battery verbind. Wat die hoeveelheid lading wat in die kapasitor gestoor is?

(3)

- 6.5 Die sfere word toegelaat om in aanraking met mekaar te kom en dan weer van mekaar af te skei en keer terug na hul oorspronklike posisies.

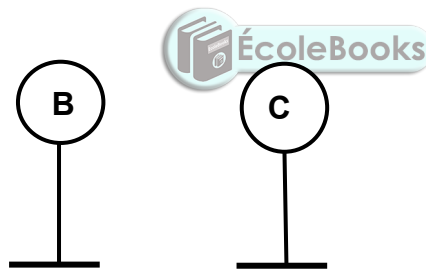

- 6.5.1 Stel die beginsel van behoud van lading.

(2)

- 6.5.2 In watter rigting beweeg die elektrone wanneer die sfere **B** en **C** in aanraking met mekaar is?

Skryf slegs VANAF **B** NA **C** of VANAF **C** NA **B**.

(2)

- 6.5.3 Gee 'n rede vir jou antwoord op VRAAG 6.5.2.

(1)

**[13]**

**VRAAG 7 (Begin op NUWE bladsy.)**

Ohm se wet bepaal dat die stroom wat deur 'n geleier vloei direk eweredig is aan die potensiaalverskil tussen die punte van die geleier wanneer die temperatuur konstant bly.

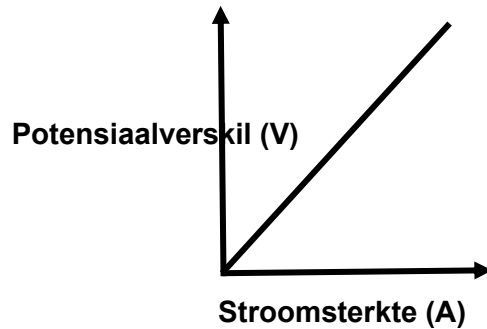

Die grafiek verteenwoordig die verhouding tussen potensiaalverskil (V) en stroomsterkte (A).

7.1 Definieer die volgende terme:

7.1.1 *Elektromotoriese krag (emk)* (2)

7.1.2 *Stroomsterkte* (2)



7.2 'n Battery van 24 V is aan 'n skakelaar met twee identiese gloeilampe, in parallel met waardes van  $8 \Omega$  elk, verbind. 'n Ammeter is in serie aan die stroombaan verbind.

7.2.1 Teken die bogenoemde stroombaan en dui AL die geskikte simbole en waardes aan. (6)

7.2.2 Bereken die totale weerstand van die stroombaan. (3)

**[13]**

**VRAAG 8 (Begin op NUWE bladsy.)**

Die stroombaan hieronder bevat sommige meeteenhede vir die gekoppelde instrumente.

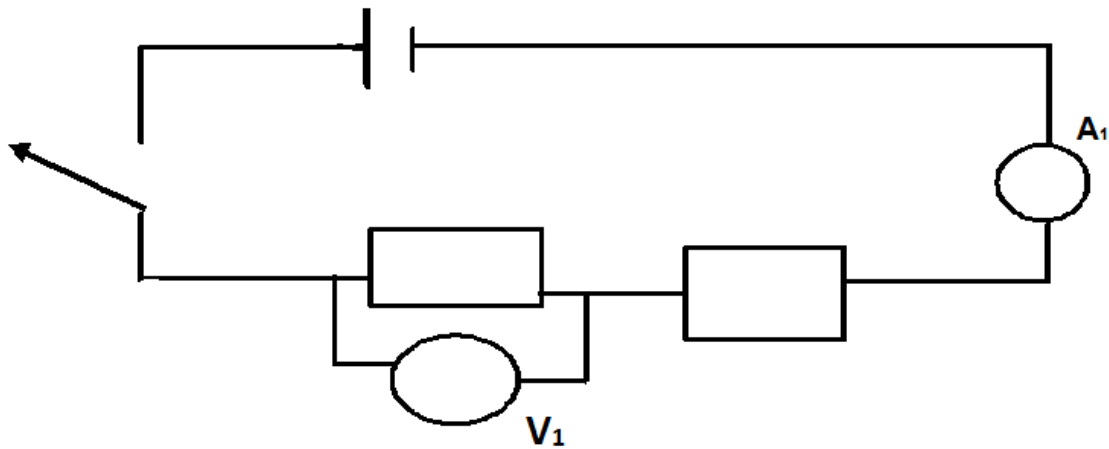

- 8.1 Definieer die term *potensiaalverskil*. (2)
- 8.2 Skryf die wetenskaplike betekenis vir die lesings op instrumente, **V1** en **A1**, in die bostaande diagram neer. (2)



8.3 Bestudeer die stroombaan hieronder en beantwoord die vrae wat volg.

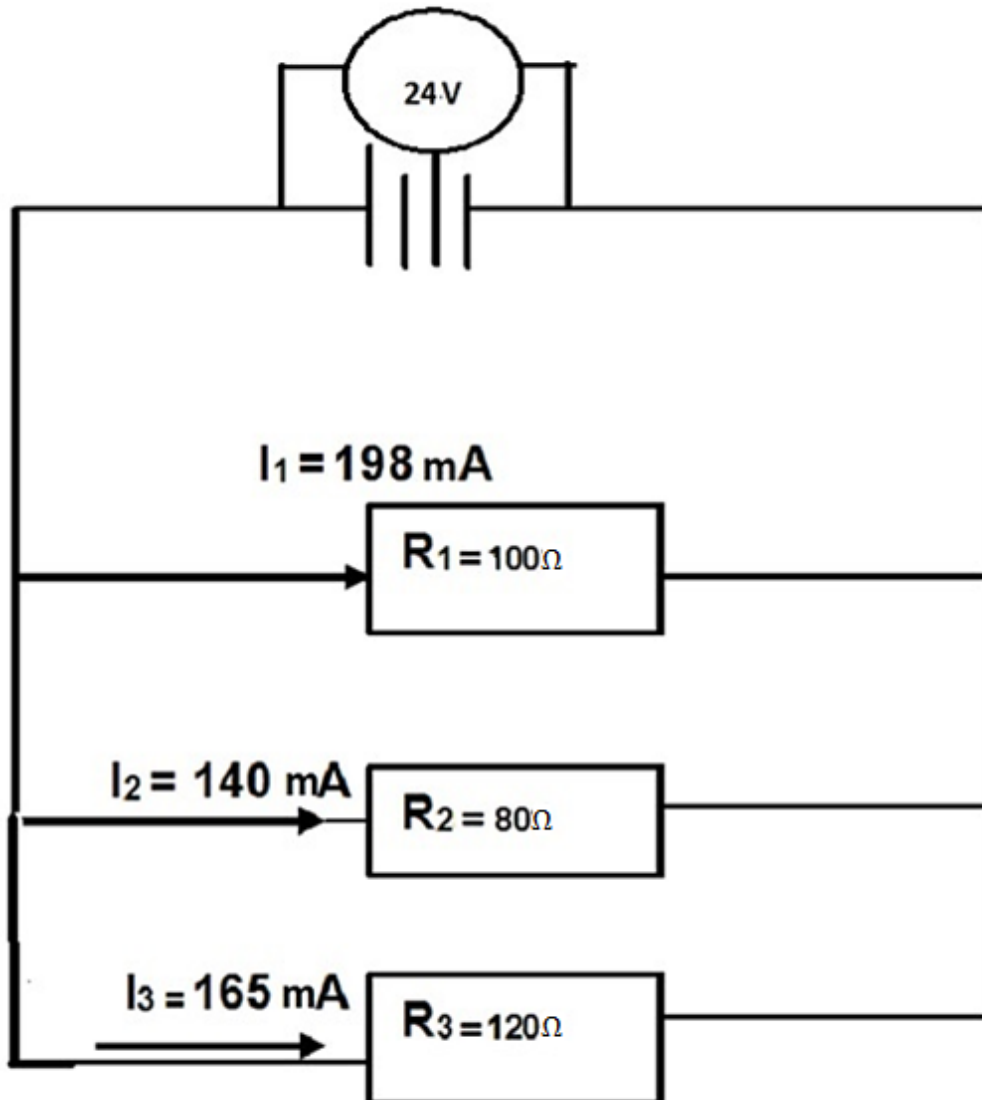

- 8.3.1 Bereken die totale stroomsterkte van die stroombaan. (3)
- 8.3.2 Wat sal met die spanning gebeur indien die resistors in parallel gekoppel word? (2)
- 8.3.3 Bereken die stroomsterkte van 'n geleier, as 10 C lading verby 'n punt in 'n geleier in 0,6 s beweeg. (3)
- 8.3.4 Identifiseer DRIE komponente in die bostaande stroombaan. (3)

**[15]**

**TOTAAL: 150**

**DATA FOR TECHNICALSCIENCES  
GRADE 10 PAPER 1 (PHYSICS)**

**GEGEWENS VIR TEGNIесе WETENSAPPE  
GRAAD 10 VRAESTEL 1**

**TABLE 1: PHYSICAL CONSTANTS/TABEL 1: FISIесе KONSTANTES**

NAME/NAAM	SYMBOL/SIMBOOL	VALUE/WAARDE
Acceleration due to gravity <i>Swaartekragversnelling</i>	g	9,8 m·s <sup>-2</sup>
Charge on an electron <i>Lading op 'n elektron</i>	e <sup>-</sup>	-1,6 x 10 <sup>-19</sup> C

**TABLE 2: FORMULAE/TABEL 2: FORMULES**

PERIMETER/OMTREK	FORCE/KRAG
Perimeter of a rectangle = 2l + 2w <i>Omtrek van 'n reghoek = 2l + 2b</i>	F <sub>g</sub> = mg OR/OF w = mg

**MOTION/BEWEGING**

$Speed = \frac{distance}{time}$	$Spoed = \frac{afstand}{tyd}$
$Velocity = \frac{displacement}{time}$	$Snelheid = \frac{verplasing}{tyd}$
$Acceleration = \frac{change\ in\ velocity}{time}$	$Versnelling = \frac{verandering\ in\ snelheid}{tyd}$

**MOMENT OF FORCE (TORQUE)/KRAGMOMENT / DRAAIMOMENT / WRINGKRAG**

$\tau = F \times d_{\perp}$ OR Moment = Force x perpendicular distance	$\tau = F \times d_{\perp}$ OF Kragmoment = krag x loodregte afstand
--	--

**SIMPLE MACHINES/EENVOUDIGE MASJIENE**

$MA = \frac{Load}{Effort}$ OR $MA = \frac{effort\ distance}{Load\ distance}$	$MV = \frac{Las}{Krag}$ OF $MV = \frac{krag\ afstand}{Las\ afstand}$
--	--

**ENERGY/ENERGIE**

$E_p = mgh$ OR / OF $U = mgh$	$E_k = \frac{1}{2}mv^2$ OF / OF $K = \frac{1}{2}mv^2$
-------------------------------	---

**ELECTROSTATICS/ELEKTROSTATIKA**

$$Q = \frac{Q_1 + Q_2}{2}$$

**ELECTRIC CIRCUITS / ELEKTRIESE STROOMBANE**

	<b>Serie</b>	<b>Parallel</b>
$I = \frac{Q}{\Delta t}$	$R_T = R_1 + R_2 + R_3$	$R_p = \frac{1}{R_1} + \frac{1}{R_2} + \frac{1}{R_3}$
$V = \frac{W}{Q}$	$I_T = I_1 = I_2 = I_3$	$I_T = I_1 + I_2 + I_3$
$R = \frac{V}{I}$	$V_T = V_1 + V_2 + V_3$	$V_T = V_1 = V_2 = V_3$

